

Tracteur enjambeur double rangs
pour vignes étroites **GREGOIRE GSE**

GREGOIRE
PASSEZ À L'AVENIR

Votre meilleur allié
pour l'entretien de
votre vignoble !

GSE





**Au fil du temps,
GREGOIRE a
su faire évoluer
ses produits
pour répondre
à vos attentes.**

50 ans d'expérience

GREGOIRE offre une large gamme de matériels pour la mécanisation du vignoble ; pulvérisateurs et machines à vendanger ainsi que des machines à récolter les olives. Les caractéristiques principales des matériels GREGOIRE sont la performance, la fiabilité et des coûts de maintenance contenus.

Ces qualités font des matériels GREGOIRE les préférés des utilisateurs exigeants. Elles en font également les matériels les plus prisés pour les conditions de travail extrêmes.

La distribution et le suivi des matériels GREGOIRE sont réalisés par une équipe de professionnels associée à un réseau de distributeurs. Ceux-ci sont parfaitement formés afin d'assurer un service à la vente et après-vente de qualité.

GREGOIRE occupe une position de leader dans de nombreux pays viticoles partout dans le monde.

Au-delà de la viticulture, GREGOIRE c'est aussi l'oléiculture. GREGOIRE est en effet aux cotés des oléiculteurs depuis les prémices de la mécanisation et a su devenir un partenaire privilégié.

Choisir GREGOIRE, c'est opter pour le spécialiste de la mécanisation de la vigne et de la récolte des olives.

Sommaire

<i>Le premier</i>	<i>p.4</i>
<i>Efficacité et confort</i>	<i>p.6</i>
<i>Comptez sur lui</i>	<i>p.8</i>
<i>Débit, pression</i>	<i>p.10</i>
<i>Pilotez votre chantier</i>	<i>p.11</i>
<i>Plug and play</i>	<i>p.12</i>
<i>Spécifications techniques</i>	<i>p.14</i>

1978, GREGOIRE GMH
Fiabilité prouvée



1989, Tête ARC
Reconnue comme la plus douce du marché



2016, GREGOIRE G4 & G5
Spécialiste de la vigne étroite



2018, GREGOIRE GL8
Un concentré d'innovation



GSE, le premier tracteur spécialisé par GREGOIRE

Avec **GSE**, **GREGOIRE** propose une solution moderne et ergonomique pour l'entretien des sols, du palissage et les travaux de pulvérisation.

Un porteur compact, allié à une cabine offrant une visibilité optimale sur les outils entre roues, confèrent à **GSE** de grandes qualités pour les travaux de précision.

GSE est disponible en 2 versions :

- Version **basse** avec 1,45m de hauteur sous châssis
- Version **haute** avec 1,65m de hauteur sous châssis

Enfin, une gamme complète d'équipements développée par **GREGOIRE** permet une intégration rapide de tous les outils sur **GSE**.



GSE



Visibilité optimale

Pour une qualité de travail optimale et une précision à toute épreuve, **GSE** offre une visibilité totale sur les outils.



Confort

De nombreux points d'agrément sur **GSE** permettent au chauffeur de travailler dans des conditions de confort et de sécurité optimales.



Connecté

Afin de vous accompagner dans la gestion de vos chantiers, **GSE** propose de nombreux équipements pour collecter et gérer les données tracteur et outils.



Sobriété

Une gestion automatique du régime moteur en fonction des besoins permet de réduire de façon drastique la consommation de carburant et donc le coût d'utilisation de **GSE**.



Performance

Grâce à son moteur de 160cv et à sa transmission hydrostatique, **GSE** dispose d'une réserve de couple importante et d'une vitesse d'avancement élevée pour des performances optimales en toutes conditions.



Maniabilité

Un empattement court et un système de direction performant offrent une maniabilité hors-norme à **GSE**. Grâce à son rayon de braquage de seulement 3,23m, il est à l'aise même dans les tournières les plus étroites.



Intuitif

Les commandes de **GSE** sont centralisées sur un grand écran tactile de 8,4" ainsi que sur un joystick multifonctions. L'identification des fonctions se fait facilement grâce à un code couleur logique et à des icônes intuitives.



Polyvalent

Une gamme complète d'équipement développée exclusivement pour **GSE** permet une mise en place rapide et aisée de tous les outils, ce qui assure une utilisation de **GSE** tout au long de l'année.

Pas de concession entre efficacité et confort

Avec un poste de conduite spacieux et ergonomique, offrant une visibilité optimale ainsi que des éléments de réglage intuitifs, **GSE** se révèle aussi performant que confortable.

GSE va vite devenir votre meilleur allié dans tous vos travaux !



GSE



Un poste de conduite taillé pour l'efficacité

Une cabine dernière génération permet de maximiser l'expérience de conduite sur **GSE** tout en assurant une protection totale de l'opérateur. En tous temps, une insonorisation parfaite isole le chauffeur des bruits extérieurs et limite donc la fatigue.

Afin de protéger les opérateurs durant les travaux de pulvérisation ou les chantiers particulièrement poussiéreux, une cabine catégorie 4 équipe de série le tracteur.



Votre confort, notre priorité

Car le confort de l'opérateur est primordial, vous trouverez sur **GSE**, de nombreux points de réglage qui vous permettront de trouver une position de conduite optimale.

Pour maximiser votre confort, vous pourrez compter sur de nombreux points d'agréments : prises USB, compartiment réfrigéré, éclairage LED, rideaux pare-soleil ...

Enfin, pour travailler toute l'année dans des conditions optimales, **GSE** vous propose une climatisation automatique et une insonorisation efficace.



Visibilité totale

Une cabine spacieuse reculée sur l'arrière du porteur et bénéficiant d'une vaste surface vitrée offre une visibilité optimale sur les outils entre-roues de **GSE**.

La sensation d'espace est renforcée par des vitres intégralement bombées.



Connectivité

GSE dispose de toute la technologie développée par **GREGOIRE** pour vous assister dans vos travaux.

Vous pourrez ainsi par exemple compter sur l'option **NEOtrack**, notre système de localisation GPS des rangs travaillés grâce auquel vous serez certain de ne plus oublier de rangs lors des travaux de nuit ou de pulvérisation.

GSE, vous pouvez compter sur lui

GSE a été développé pour être à l'aise dans toutes les conditions : pentes, dévers, tournières étroites ...



Motorisation

GSE est animé par un moteur DEUTZ de 160cv (4cyl., 4,1l de cylindrée).

Ce moteur, puissant et coupleux (couple max. de 690Nm) dispose d'une grande réserve de couple pour une habilité hors-norme pour faire face aux travaux nécessitant une forte puissance.





Gestion intelligente du régime moteur

Le régime moteur de **GSE** s'adapte continuellement en fonction des besoins (pentes, outils, vitesse d'avancement, ...). **GSE** bénéficie donc constamment de la puissance nécessaire pour faire face aux tâches qui lui sont imposées.

Cette gestion intelligente permet de travailler constamment au régime moteur le plus bas et assure ainsi une maîtrise totale de la consommation de carburant.



Transmission

Une transmission hydrostatique à 4 roues motrices permanentes permet à **GSE** de s'adapter facilement à toutes les conditions.

Des moteurs de roues à double cylindrée contribuent à répartir la puissance, pour un tracteur souple et performant tant sur route qu'au travail. Le changement de cylindrée des moteurs de roues se fait en charge de façon automatique en fonction de la vitesse d'avancement du tracteur.

Un système d'anti-dérive permet d'éviter le glissement latéral du porteur dans les contre-pentes les plus sévères.

Pour un débit de chantier optimal, **GSE** peut rouler à 40 km/h sur route (exclusivité **GREGOIRE**). Vous passerez alors moins de temps sur la route et pourrez être plus vite sur vos chantiers.



Respect de l'environnement

GSE est équipé d'un moteur de dernière génération homologué **stage V**. Il permet ainsi un traitement des gaz d'échappement pour réduire les émissions polluantes.

Les technologies utilisées par **GREGOIRE** combinent :

- Gestion électronique du moteur
- Injection de carburant haute-pression à rampe commune
- Turbo favorisant le couple à bas régime
- Vanne EGR
- Technologie EAT
- Catalyseur SCR



Maniabilité

Grâce à un empattement de seulement 2,70m et à un système de braquage performant, **GSE** se révèle extrêmement maniable, même dans les tournières les plus étroites (Rayon de braquage : 3,23m).

Une voie variable permet à **GSE** de s'adapter à tous les types de vignobles étroits :

- **GSE bas** dispose d'une voie variable de 2 x 400mm pour passer dans des vignes de 0,90 à 1,50 m
- **GSE haut** dispose d'une voie variable de 2 x 460 mm pour passer dans des vignes de 0,95 à 1,65 m

Par ailleurs, la gestion de l'avancement hydrostatique, couplée à la pédale d'approche rend la conduite de **GSE** très précise.

Débit, pression en priorité

Afin de pouvoir subvenir aux besoins des outils, **GSE** est équipé d'un circuit hydraulique en Flow sharing, exclusif dans le segment de la vigne étroite. Ainsi les outils bénéficient en tous temps du débit et de la pression d'huile optimale pour une réponse précise et une grande fluidité de mouvement.

Les outils montés sur le **GSE** sont alimentés par 5 pompes indépendantes (2x60 l/min, 3x35 l/min). Pour les outils les plus gourmands, il est possible de coupler facilement les débits hydrauliques afin d'alimenter les équipements les plus complexes.

Des distributeurs ont été placés tout autour du porteur afin de permettre un branchement rapide de tous les outils.



Répartition des distributeurs hydrauliques

	Avant	Arrière G	Arrière	Arrière D
60 L/min	2 SE	2 SE		
35 L/min	1 SE	1 SE		
15 L/min	6 DE	3 DE	3 DE	3 DE

Pilotez tous vos chantiers

Pour une prise en main optimale de **GSE**, vous disposez de plusieurs interfaces de commandes en cabine. Ces consoles simples, intuitives et ergonomiques permettent une maîtrise parfaite du tracteur en toutes conditions !

Joystick multifonctions

Le Joystick de **GSE** permet la gestion de la transmission ainsi que des porte-outils et des outils embarqués.

Une gestion du Joystick en Z permet une gestion précise et réactive de l'avancement.

Un code couleur ainsi qu'un rétroéclairage des contacteurs permettent une identification aisée des fonctions pour une prise en main toujours plus facile.



Ecran i-Monitor

La collecte et la gestion des données du tracteur se fait sur l'écran **i-Monitor** de **GSE**. Ce grand écran (8,4") tactile offre ainsi des informations détaillées sur les fonctions de **GSE**.

Des pictogrammes intuitifs permettent un cheminement rapide dans les fonctionnalités de **i-Monitor**.

L'ensemble des paramètres tracteur ou outils sont personnalisables.

Mémorisation

L'écran **i-Monitor** intègre un nombre important de mémorisation d'activité. Les mémoires de chantiers et de réglages peuvent être extraites via clé USB.

Connectivité ISOBUS

i-Monitor est certifié ISOBUS. Il reconnaît automatiquement et instantanément les outils ISOBUS connectés. Cette fonctionnalité évite d'utiliser un écran supplémentaire lors de l'utilisation d'outils compatibles. Et permet ainsi de maximiser l'espace en cabine.



Séquençage de fonctions

Pour une plus grande ergonomie, des séquences de fonctions entièrement personnalisables peuvent être créées sur **GSE**.

Toutes les fonctions peuvent être intégrées dans les paramètres d'entrée ou de sortie de rangs avec des paramètres de temporisation, distance parcourue ou actions pour déclencher les séquences.



Plug and play

GREGOIRE propose une gamme complète d'équipements développés pour **GSE**. Ces équipements s'intègrent parfaitement et facilement pour une installation sans peine et rapide.

GSE pourra ainsi être utilisé toute l'année pour tous les travaux du vignoble !

Polyvalence frontale

GSE peut recevoir un porte-outil frontal compact et fonctionnel.

Grâce à un débattement important (1,50m de hauteur de levage) et à un système d'attelage rapide des outils, ce porte-outil se révèle polyvalent et simple d'utilisation.



Polyvalence entre roues

Des porte-outils entre roues et central poussés ont été développés pour **GSE**.

Une vaste gamme d'équipements vous permet de personnaliser vos porte-outils. Vous pouvez ainsi choisir un réglage hydraulique du terrage, de l'écartement ou du dévers de perche, pour une gestion facilitée des outils depuis la cabine.

Pour limiter la compaction des sols, les porte-outils sont complétés par des relève-traces réglables en position.

L'attelage des outils est facilité grâce à l'utilisation de chariot de dépose sur roulettes.



ECOPROTECT



Polyvalence arrière

Pour plus de polyvalence, **GSE** est équipé de série d'un plateau arrière. Ce plateau permet d'emmener facilement de nombreux outils : semoir, épandeur, bac à terre, cuve, ...

Par ailleurs, une chape d'attelage peut être montée sur le **GSE** pour des travaux de remorquage.

Pulvérisation

GREGOIRE met son expérience en matière de pulvérisation au service de **GSE** en lui proposant des cellules de pulvérisation dédiées. Une cuve de 1000L placée à l'arrière du porteur assure au **GSE** un débit de chantier optimal.

Quatre modèles de rampes face par face sont proposées :

- Rampe 7 rangs fixe pour des vignes de 0,90 m à 1,30 m
- Rampe 9 rangs fixe pour des vignes de 0,90 m à 1,20 m
- Rampe 7 rangs exponentielle pour des vignes de 0,90 m à 1,50 m
- Rampe 9 rangs exponentielle pour des vignes de 0,90 m à 1,20 m

La rampe de la cellule **ISO Ultima** est montée directement sur le plateau à l'arrière du porteur. Cela permet de maximiser la compacité de l'ensemble tracteur / cellule.

Le traitement est réalisé par les pendillards souples **FLEXIspray**, offrant un brassage efficace du palissage et une qualité de pulvérisation optimale.

L'option **kit ZNT** permet d'appliquer la bouillie via des buses à jet projeté pour une dérive réduite et une plus grande précision lors de l'application. Cet équipement permet une réduction des zones non traitées et donc une meilleure protection du vignoble.

Un suivi de sol automatique est disponible en option, ainsi qu'un relevage de rampe total d'une course de 1,20m également en option, pour les tournières les plus courtes.

Un modèle confiné est également proposé, **ECOPROTECT S4** :

- Rampe 4 rangs exponentielle pour des vignes de 0,90 m à 1,30 m

ECOPROTECT S4 est montée en position centrale sur le porteur offrant ainsi une maniabilité hors-norme à l'ensemble. Les panneaux centraux en inox sont fixés directement sur les portes outils entre-roues. Les panneaux latéraux souples et gonflables sont installés sur des bras latéraux pilotés par un suivi de sol automatique. Le traitement est réalisé par buses à jets portés permettant à cette cellule d'être homologuée **ZNT**. Une pompe de récupération vient ramener l'excédent de produit en cuve, et permet de réaliser une économie de produit non-négligeable.

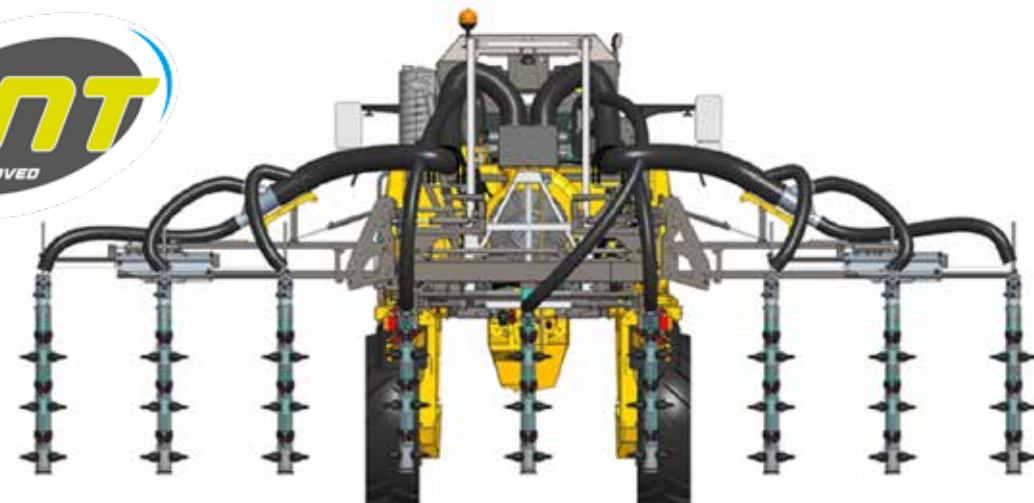

Spécifications techniques tracteur enjambeur

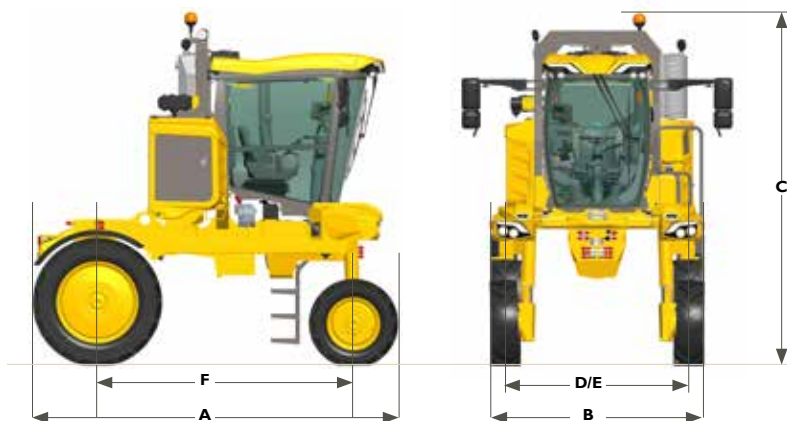

Modèle	GSE bas	GSE haut
Pour vigne		
Largeur mini/maxi	0,90/1.50 m	0,95/1.60 m
Hauteur maxi	1,45 m	1,65 m
Voie Variable	2x400 mm	2x460 mm
Motorisation		
Marque	DEUTZ	
Norme anti-pollution	Stage 5	
Puissance maxi / régime	160 cv / 2100 tr/min	
Couple maxi / régime	609 Nm / 1600 tr/min	
Gestion automatique du régime moteur	●	
Nombre de cylindres / Cylindrée	4 cyl. / 4,1 l	
Réservoir Carburant / AdBlue	140 l / 10 l	
Position du moteur	Haute	
Transmission		
4 roues motrices	●	
Antipatinage Twin Lock	●	
Anti-dérive	●	
Régulateur de vitesse	●	
AUTOdrive	●	
Capacité réservoir hydraulique	105 l	
Filtration	Sur aspiration et retour	
Palonnier hydraulique	300 mm	
Répartiteur de couples	●	
Rayon de braquage	3232 mm	

Dimensions	Standard		Large		Extra large	
	Bas	Haut	Bas	Haut	Bas	Haut
Pneumatique avant	300/70 R20 120A8		340/65 R20 127A8		340/65 R20 127A8	
Pneumatique arrière	320/85 R32 142A8		380/85 R28 133D		440/70 R28 152A8	
Largeur pneu avant	300 mm		340 mm		340 mm	
Largeur pneu arrière	320 mm		380 mm		440 mm	
A - Longueur hors-tout	3853 mm		3985 mm		4100 mm	
B - Largeur aux roues	2275 mm	2405 mm	2411 mm	2541 mm	2529 mm	2659 mm
C - Hauteur hors-tout	3500 mm	3700 mm	3500 mm	3700 mm	3500 mm	3700 mm
D - Voie avant	1940 mm	2070 mm	1994 mm	2124 mm	1944 mm	2074 mm
E - Voie Arrière	1939 mm	2069 mm	2015 mm	2145 mm	2074 mm	2104 mm
F - Empattement	2700 mm		2700 mm		2700 mm	

Modèle	GSE
Cabine	
Cabine climatisée	●
Cabine catégorie 4	●
Position centrale	●
Siège pneumatique grand confort à ajustement automatique	●
i-Monitor , terminal couleur 8,4", personnalisable	●
Connectivité ISOBUS	●
Joystick multifonctions, personnalisable, rétroéclairé	●
Mémoire de travail et de réglages nominative (hectares, heures, etc ...)	●
Mémorisation parcellaire (heures, hectares ...) nominative avec extraction via clé USB	●
2 caméras sur écran séparé	○
Radio Bluetooth	●
Prise USB en cabine	2
Compartiment réfrigéré	●
Plafonnier LED	●
Colonne de direction réglable (3 points de réglages)	●
Surface vitrée	4,9 m ²
Volume intérieur de la cabine	2 m ³
Visibilité	
Nombre de phares (LED)	8
Enclenchement automatique du gyrophare lors du passage en mode route	●

● : Standard ○ : Option

ND : Non Disponible

* Dans un souci d'évolution constant GREGOIRE se réserve le droit de faire évoluer ses produits sans préavis

** Document non contractuel pouvant montrer des équipements non disponibles dans certains pays

Polyvalence

Modèle	GSE
Polyvalence frontale	
Porte-outils ascenseur	○
Gestion automatique de la hauteur	○
Élévation	1500 mm
Attelage rapide	2 mains CAT 2
Polyvalence entre-roues	
Porte-outils entre-roues + lève-traces	○
Suivi de sol	○
Dévers	Méca (hyd. En option)**
Ecartement	Méca (hyd. En option)**
Terrage	Méca (hyd. En option)**
Polyvalence centrale	
Porte-outils central	○
Dévers	Méca (hyd. En option)
Ecartement	Méca (hyd. En option)
Terrage	Roue de terrage en option
Polyvalence arrière	
Lève-traces	○
Chappe d'attelage	○

● : Standard ○ : Option

ND : Non Disponible

Pulvérisation

Châssis et cuve	Tous modèles
Polyvalence	
Gestion des fonctions depuis l'écran iMonitor	●
Activation des fonctions depuis le Joystick	●
Groupe cellule	
Châssis	Monobloc mécano soudé
Attelage	Sur châssis porteur
Turbine double tronconique	●
Diamètre	520 mm
Puissance absorbée	30 kW / 40cv
Entrainement turbine	hydraulique
Cuve	
Capacité cuve produit + anti-débordement	1x1000L + 10%
Crépine d'aspiration à clapet	●
Gyrobuse de nettoyage	haute
Capacité cuves de rinçage / réservoir lave mains	100 L / 15 L
Filtration/Agitation/Pompe	
A l'incorporation, à l'aspiration et au retour	●
Pompe	86l/min - 20 bars
Agitation par hydro-injecteur	●
Régulation/distribution	
DPAE	●
Compensateur de débit	●
Tronçons à retour compensés	4.5 ou 7 tronçons
Centralisation des vannes EASYselect	●
Circuit fermé pour rinçage rampe	●



Rampe ECOPROTECT S4	
4 rangs exponentielle	Pour vignes de 0,90 à 1,30 m
Application	Jets portés
Panneaux centraux en inox	Montés sur les porte-outils entre roues
Panneaux latéraux souples et gonflables	Montés sur bras latéraux
Pompe de récupération	50l/min - 20 bars
Suivi de sol automatique	●
Séquençage en bout rang	●



Rampe ISO ULTIMA	
7 rangs fixe / exponentielle	Pour vignes de 0,90 à 1,30 m / de 0,90 à 1,50 m
9 rangs fixe / exponentielle	Pour vignes de 0,90 à 1,20m / de 0,90 à 1,20m
Application	face par face
Element de traitement	Pendillards souples FLEXIspray
Kit ZNT (buses à injection d'air)	○
Relevage de rampe, course 1200 mm	○
Repliage et dévers hydraulique	●
Sécurité sur bras de rampe	●
Ecartement hydraulique	●
Suivi de sol automatique	○
Séquençage en bout rang	●

* Dans un souci d'évolution constant GREGOIRE se réserve le droit de faire évoluer ses produits sans préavis

** Document non contractuel pouvant montrer des équipements non disponibles dans certains pays

L'expertise **GREGOIRE** au service de votre vignoble

Fort de 50 ans d'expérience dans la mécanisation des vignobles, **GREGOIRE** a conçu spécialement pour vous des gammes complètes de machines à vendanger, de pulvérisateurs et de machines à récolter les olives.

Rester **oriGinal** !

Pour garantir à votre équipement **GREGOIRE** un niveau de performance et de fiabilité constant dans le temps il est important de toujours réaliser sa maintenance en utilisant les pièces d'origine **GREGOIRE**. Elles seules bénéficient des longues années d'expérience de la marque et vous garantissent un fonctionnement optimal.



Vos équipements **GREGOIRE** méritent des pièces détachées de qualité !

GREGOIRE GT3



GREGOIRE ECOPROTECT



GREGOIRE GX9 MIXTA



GREGOIRE

89, avenue de Barbezieux
CS70213 Châteaubernard
FR-16111 Cognac Cedex

Tel. +33 (0)5 45 82 23 49
Fax. +33(0)5 45 82 94 43

contact@gregoiregroup.com
www.gregoire.fr

GREGOIRE

