

Pulvérisation par aéroconvection
GREGOIRE POWERFLOW

**Puissance,
productivité
et précision**

GREGOIRE
PASSEZ À L'AVENIR





**Au fil du temps,
GREGOIRE a
su faire évoluer
ses produits
pour répondre
à vos attentes.**

50 ans d'expérience

GREGOIRE offre une large gamme de matériels pour la mécanisation du vignoble ; pulvérisateurs et machines à vendanger ainsi que des machines à récolter les olives. Les caractéristiques principales des matériels GREGOIRE sont la performance, la fiabilité et des coûts de maintenance contenus.

Ces qualités font des matériels GREGOIRE les préférés des utilisateurs exigeants. Elles en font également les matériels les plus prisés pour les conditions de travail extrêmes.

La distribution et le suivi des matériels GREGOIRE sont réalisés par une équipe de professionnels associée à un réseau de distributeurs. Ceux-ci sont parfaitement formés afin d'assurer un service à la vente et après-vente de qualité.

GREGOIRE occupe une position de leader dans de nombreux pays viticoles partout dans le monde.

Au-delà de la viticulture, GREGOIRE c'est aussi l'oléiculture. GREGOIRE est en effet aux côtés des oléiculteurs depuis les prémices de la mécanisation et a su devenir un partenaire privilégié.

Choisir GREGOIRE, c'est opter pour le spécialiste de la mécanisation de la vigne et de la récolte des olives.

Sommaire

<i>Structure, châssis et cuve</i>	<i>p.2</i>
<i>Incorporation, régulation et commandes</i>	<i>p.4</i>
<i>Powerflow VTD</i>	<i>p.6</i>
<i>Powerflow TTA</i>	<i>p.8</i>
<i>Powerflow portés</i>	<i>p.10</i>
<i>Caractéristiques techniques</i>	<i>p.12</i>

1978, GREGOIRE GMH
Fiabilité prouvée



1989, Tête ARC
Reconnue comme la plus douce du marché



2016, GREGOIRE G4 & G5
Spécialiste de la vigne étroite



2018, GREGOIRE GL8
Un concentré d'innovation





Structure, châssis
et cuve

POWERFLOW

Conçu pour
vous faciliter
la tâche...

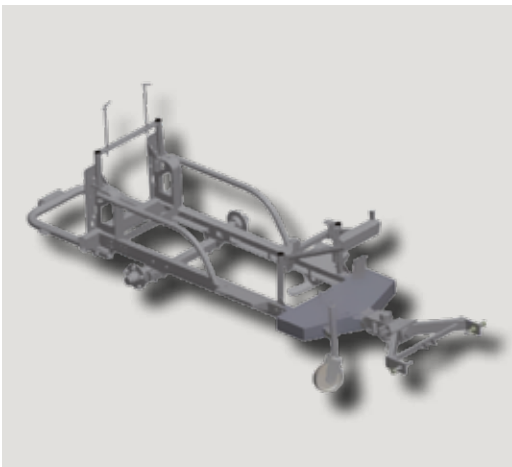

Châssis

- **Châssis mécano soudé** : Légèreté, simplicité, fiabilité
- Intégration des voûtes au plus près de la cuve pour un gabarit compact
- **Marches pieds de grande largeur** : accès facilité aux zones de remplissage (dés1500L)
- **Par choc arrière avec signalisation** : préserve les applications dans les manœuvres



Timon articulé

- **Attelage articulé de série** sur la totalité de la gamme pour un rayon de braquage optimal
- **Articulation bridée à 60°** : conformément à la plage d'utilisation du cardan et de la pompe
- **Pivot vertical monté sur roulements**
- **Roue jockey intégrée**



40km/h en toute sécurité !

- **Pour circuler sur la voie publique**, un pulvérisateur doit (depuis le 1 janvier 2013) répondre aux obligations suivantes :
 - Disposer des nouvelles plaques de réception DREAL
 - Etre immatriculé avec le barré rouge
 - Applicable pour un PTAC > à1500 kg

Tous les pulvérisateurs GREGOIRE répondent à ces obligations depuis 2011,

Homologation 40 km/h, une exclusivité GREGOIRE



Cuve principale et eau claire

- **Ergonomique et compacte**
- **Conception polyéthylène nouveau design** : une résistance accrue
- **Surfaces extérieures et intérieures lisses** pour un respect des normes
- **Cuve de rinçage et lave-mains imbriqués à la cuve principale**
- **Volume intérieur de cuve ouvert** pour un nettoyage efficace
- **Deux trous d'homme (ø 400 et 300 mm)**
- **Fond de cuve en pointe de diamant** pour un vidage total



Accessoires indispensables

- **Gyrobuse intégrée** : nettoyage efficace de l'intérieur de cuve (Option)
- **Agitation par hydro-injecteur** : brassage optimal
- **Box de rangement** intégré à la cuve principale
- **Indicateur de niveau par tubes extérieurs** : lisibilité, précision
- **Vanne de vidange protégée sous cuve**
- **Réservoir lave-mains 20 litre**



Essieu

- **Gabarit compact et voie étroite** avec la monte de pneumatiques standard
- **Version basse pression (Option)** : limite le tassement et optimise l'adhérence
- **Les essieux boggies** : confort et stabilité inégalés
- **Essieu en position médiane** : parfait compromis entre report de charge et rayon de braquage
- **Moyeux réglables à la voie du tracteur**



Incorporation,
régulation et
commandes
POWERFLOW

Conçu pour
vous faciliter
la tâche...



Organes de filtration

- **Triple filtration du circuit** : un tamis au remplissage, un filtre d'aspiration et un filtre bronze sur le circuit haute pression.
- **Le tamis inox (option)** : bonne dilution des produits phytosanitaires.
- **Rince-bidon sur tamis inox** : nettoyage parfait des contenants produits.
- **Commandés depuis l'EASYselect**



Incorporateur

- **Permet une incorporation rapide et efficace des produits** : offre réellement une zone dédiée au remplissage.
- Commandé depuis les vannes latérales.
- **L'incorporeur intégré est disponible en option** sur la gamme de pulvérisateurs tractés 1000 L à 2000 L
- **Capacité : 15 L**



« Encore plus de fonctionnalités »

- **Centralisation des vannes pour alimenter** :
 - La buse de rinçage
 - Le tamis inox rince-bidon
 - Une lance de nettoyage
 - Les hydro-injecteurs
 - Le mode nettoyage
- **Simple et logique il équipe toute la gamme de pulvérisateurs GREGOIRE**



Pompe

- **Pompe 4 pistons membranes 105 l/min** pour un fonctionnement et un brassage efficace
- **Maintien de la pression par cloche à air**
- **Système de brassage en cuve par hydro injecteur**, possibilité de coupure pour limiter le volume mort
- **Vanne de recyclage** : pour un nettoyage de la rampe sans dilution de la bouillie



Régulation électrique

- **Boîtier de commandes en cabine pour plus d'ergonomie** :
 - Coupures de tronçons + 1 coupure générale.
 - Un interrupteur pour régler la pression de travail depuis le poste de conduite.
 - Affichage de la pression sur cadran digital : facilité et rapidité de lecture
- **Vannes motorisées à retour compensé**: Aucun risque de surpression lors de la coupure de tronçon. Conserve le dosage voulu

DPAE :

- **Disponible sur l'ensemble des modèles Powerflow (option)**
- **Le débit est régulé en fonction de la vitesse d'avancement**
- **Possibilité de mémoriser jusqu'à 10 programmes de pulvérisation**
- **Gestion des coupures de tronçon**





POWERFLOW VTD



Un débit d'air
impressionnant...



Voûte droite

- La voûte droite fournit un flux d'air homogène et horizontal grâce aux redresseurs d'air
- Cette régularité résulte d'une montée en pression optimale de la voûte
- Les caillebotis en extrémité de voûte rigidifient l'ensemble et orientent les flux d'air horizontalement



VTD, voûte droite

- Turbine débrayable inversée de diamètre 750 mm (16 pâles)
- Boîtier multiplicateur 60CV
 - V1 : 1890 tr/min
 - V2 : 2430 tr/min
 - Point mort.
- Adaptée aux largeurs de vignes comprises entre 2,00 et 3,00 m

Un système d'application simple et efficace

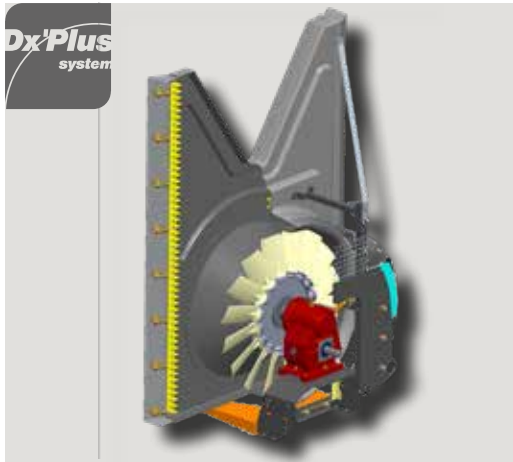

Application

- Volets inox, inclinés à 30 °: favorisent la pénétration du produit dans le palissage
- Le flux d'air orienté évite tout phénomène de plaquage sur feuille
- Les bi-jets en laiton permettent 2 débits possibles sans changer de buse
- Positionnés au centre du flux d'air ils offrent une micronisation et une répartition parfaites du produit



VTI et VTE, voûtes étroites

- Turbine débrayable inversée de diamètre 650 mm (16 pâles)
- Boîtier multiplicateur 60CV
 - V1 : 1890 tr/min
 - V2 : 2430 tr/min
 - Point mort.
- VTI, adaptée aux largeurs de vignes comprises entre 1,40 et 2,50 m
- VTE, pour vignes étroites et hautes d'une largeur comprise entre 1,40 et 2,25 m



Aspiration d'air inversée

- Indispensable pour les applications viticoles
- Aspiration de volume d'air important
- Évite la ré-aspiration des embruns et garantit l'aspiration d'un air propre
- Permet d'exploiter la turbine à sa pleine puissance



TBA 820 evo, turbine basse

- Turbine débrayable à aspiration inversée de diamètre 820 mm
- Redresseur d'air intégré
- 14 bi-jets lance avec anti-goutte
- Boîtier multiplicateur 60CV, une vitesse et un point mort
- Turbine dédiée aux vignes larges et au traitement des arbres fruitiers.



POWERFLOW TTA

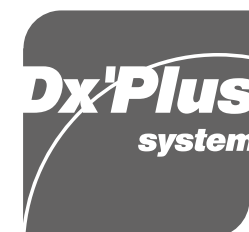

Le TRI Turbine
GREGOIRE...

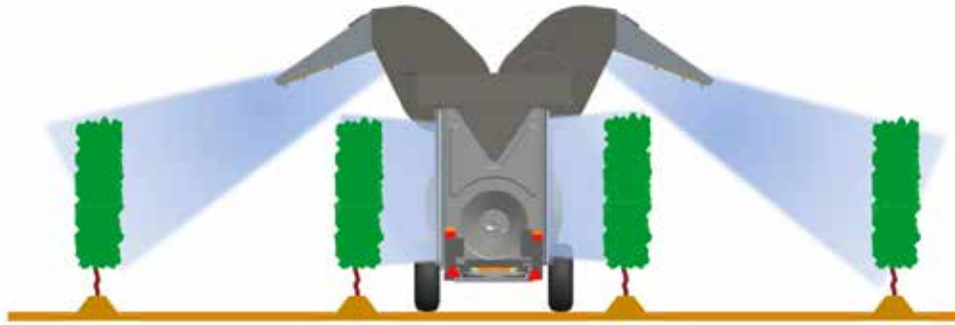

La solution ultime

- Disponible en version 1500 l ou 2000 L
- Pulvérisateur le plus puissant du marché
- Conçu pour des espacements entre rangs compris entre 2.00 et 3.40 m
- Traitement de 4 rangs complets en vignobles larges à fort palissages.
- Offre des possibilités de vitesse d'avancement très élevées

Un outils redoutable pour protéger de grandes superficies en un temps record

Particularités

- Pneus basse pression (option) ou Boggie grande dimension (option) pour une stabilité parfaite
- Cardan étoile adapté aux couples importants
- Châssis renforcé pour une rigidité et une robustesse accrue en toute condition
- Timon renforcé haute résistance
- Pivot axial et vertical montés sur roulements
- Alimentation des hydro-injecteurs et tamis par pompe annexe à entrainement hydraulique

Voûtes supérieures

- Turbines hautes à aspiration inversée de diamètre 750 mm (16 pâles)
- Voûte en V sur partie haute avec redresseurs de flux d'air
- 3 jets lances avec anti-goutte sur volets orientables limitant la dérive
- Volets orientables à commande hydraulique : précision et facilité de réglage
- Indicateurs d'angle de volets orientables visibles depuis le poste de conduite

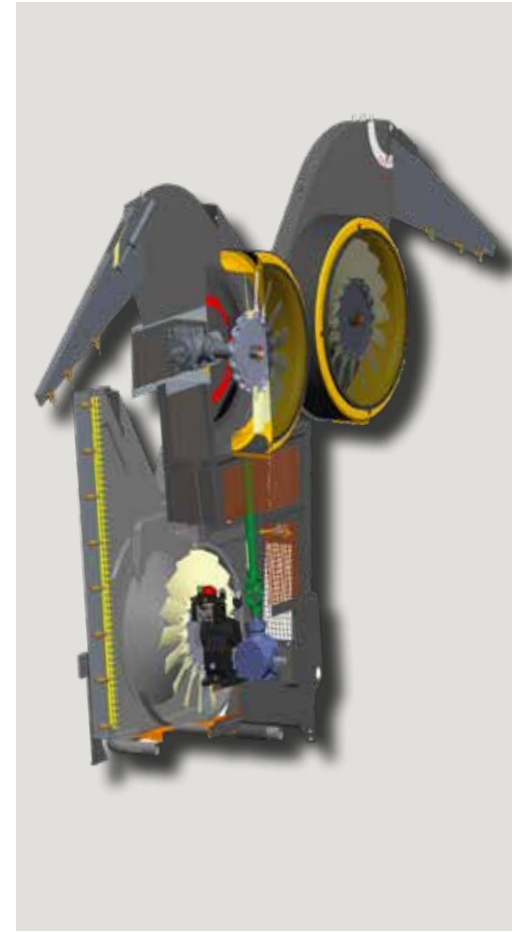

Voûte inférieure

- Voûte polyéthylène : résistance aux chocs
- Nouvelle canalisation du flux d'air pour une répartition plus homogène
- Voûte droite équipée de 16 bi-jets bronzes doubles débits
- Turbine basse inversée de diamètre 750 mm (16 pâles) équipée de redresseur d'air.

- Technologie Dx'Plus system : puissance, performance et régularité

Régulation électrique

- Affichage de la pression sur écran.
- Régulateur de pression à commande électrique.
- 4 vannes produit motorisées à retour compensé à commande électrique.

DPAE :

- Le débit est régulé en fonction de la vitesse d'avancement
- Possibilité de mémoriser jusqu'à 10 programmes de pulvérisation
- Manomètre (0-40bars) diam. 100mm.
- Gestion des coupures de tronçon



POWERFLOW porté TBA & VTE

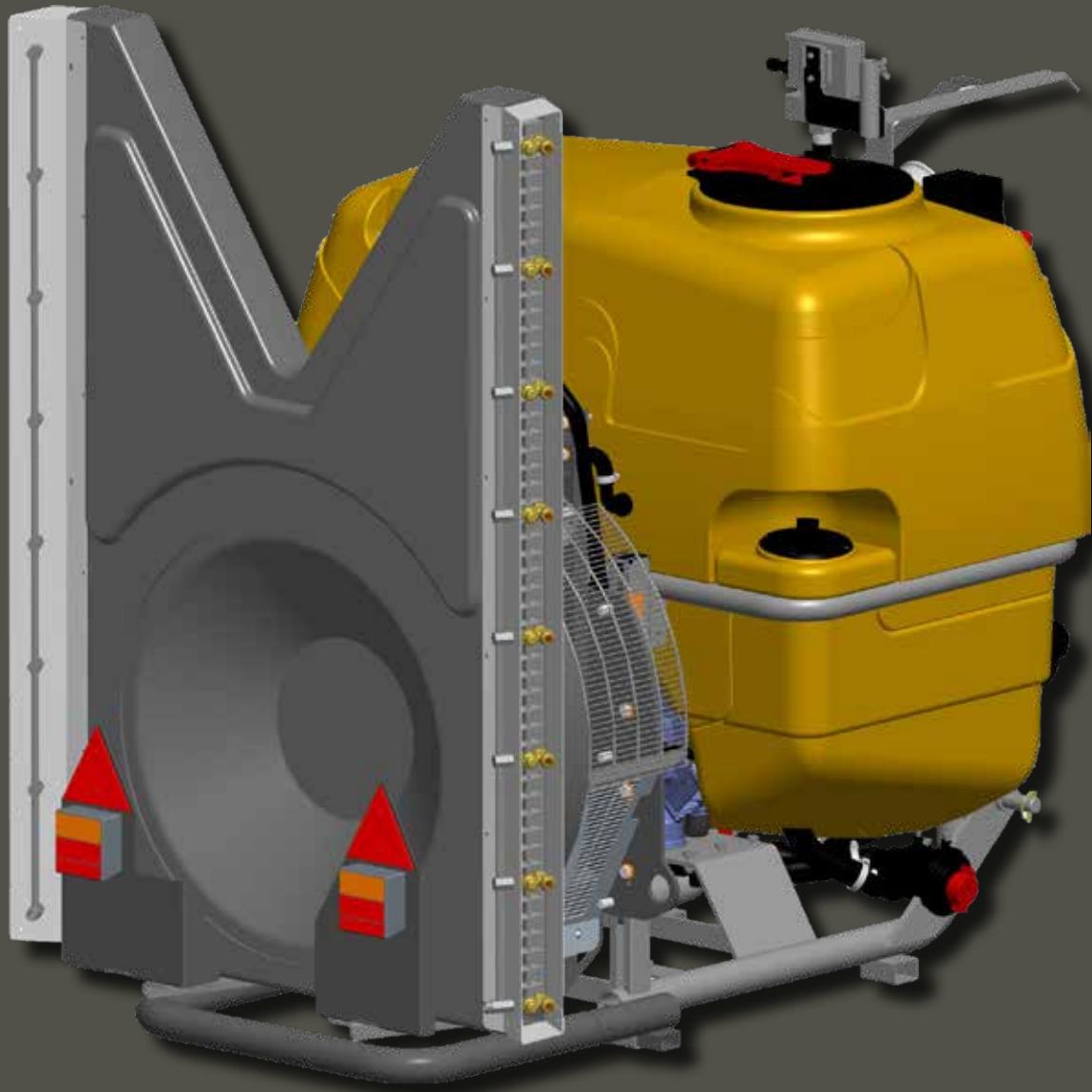

Polyvalents pour
vigne et verger ...

POWERFLOW portés : idéal pour les petites et moyennes exploitations viticoles et fruitières



Cuve

- Cuve en polyéthylène intégrant parfaitement la cuve de rinçage et la cuve lave-mains.
- Buse de rinçage pour un nettoyage simplifié de la cuve (option)
- Différentes capacités pour répondre aux différents types de vignobles : 400 et 600 litres.







Turbine

- TBA 720 : Turbine circulaire diamètre 720 mm garantissant une répartition homogène du produit.
- VTE/VTI/VTD : une voûte adaptée à chaque type de vignoble
- Bi-jet bronze avec anti-goutte permettant d'obtenir 2 débits différents sans changer de buse.
- Boîtier multiplicateur avec point mort pour une grande simplicité et plus de compacité.



Régulation

- Régulation électrique de série pour plus de confort. Il peut recevoir, en option, le système DPAAE.
- Boîtier de commandes en cabine avec afficheur de pression digital pour une grande précision.
- Deux coupures de tronçons + une coupure générale pour s'adapter au vignoble.

Largeurs de vignes (m)	Type Cuve (litres)		Portés		Tractés				
			400	600	600	800	1000	1500	2000
1.30 - 2.25		VTE							
1.40 - 2.50		VTI							
2.00 - 3.00		VTD							
2.00 - 3.00		TTA							
2.00 - 3.00		TBA	720	720		820	820	820	820

La gamme **POWERFLOW** :



	Modèle	Longueur	Hauteur	Largeur hors tout mini	Largeur de voûte	Ø turbine	Pneus	Ht cardan
Porté	Powerflow 400 TBA 720	1556 mm	1375 mm	1149 mm	977 mm	720 mm	-	-
	Powerflow 600 TBA 720	1696 mm	1458 mm	1276 mm	977 mm	720 mm	-	-
	Powerflow 400 VTE/VTI porté	1556/1647 mm	1740/1770 mm	1096 mm	845/970 mm	650 mm	-	-
	Powerflow 600 VTE/VTI porté	1695/1786 mm	1740/1770 mm	1276 mm	845/970 mm	650 mm	-	-
tracté	Powerflow 800 TBA 820 evo	2818 mm	1050 mm	1105 mm	-	820 mm	10.80x12/10	602 mm
	Powerflow 1500 TBA 820 evo	3303 mm	1333 mm	1346 mm	-	820 mm	11.5/80x15.3/12	704 mm
	Powerflow 2000 TBA 820 evo	3442 mm	1459 mm	1472 mm	-	820 mm	11.5/80x15.3/12	704 mm
	Powerflow 600 VTE/VTI	2964 mm	1970 mm	1014 mm	845 mm	650 mm	7.00x12/6	568 mm
	Powerflow 800 VTE/VTI	3123 mm	1970 mm	1040 mm	845 mm	650 mm	10.0/80x12/10	568 mm
	Powerflow 800 VTD	3186 mm	1970 mm	1175 mm	1041 mm	750 mm	10.0/80x12/10	568 mm
	Powerflow 1000 VTD	3422 mm	2001 mm	1175 mm	1041 mm	750 mm	10.0/80x12/10	622 mm
	Powerflow 1500 VTD	3762 mm	2101 mm	1346 mm	1041 mm	750 mm	11.5/80x15.3/12	704 mm
	Powerflow 2000 VTD	3901 mm	2101 mm	1472 mm	1041 mm	750 mm	11.5/80x15.3/12	704 mm
	Powerflow 1500 TTA	3989 mm	3145 mm	2546 mm	1041 mm	750 mm	11.5/80x15.3/12	704 mm
	Powerflow 2000 TTA	4128 mm	3145 mm	2546 mm	1041 mm	750 mm	11.5/80x15.3/12	704 mm

Equipement

	Powerflow VTE/VTI	Powerflow VTD	Powerflow TTA	Powerflow Portés	Powerflow TBA 820 evo
Cuve					
Capacité	600, 800 et 1000(VTI) litres	800, 1000, 1500 et 2000 litres	1500 et 2000 litres	400 et 600 litres	800, 1500 et 2000 litres
Application					
Diamètre turbine	650 mm	750 mm	750 mm	650/720/750 mm	820 mm
Boîtier multiplicateur	2 vitesses, point mort	2 vitesses, point mort		2 vitesses, point mort	1 vitesse, point mort
Aspiration d'air	arrière	arrière	arrière	arrière	arrière
Voûte	Dx'Plus system	Dx'Plus system	Dx'Plus system + volets inox orientables	Circulaire	Circulaire
Volets inox standards	fixes	fixes	fixes sur voûte inférieure	fixes	-
Volets réglables	-	option	-	option sur VTD	-
Circuit de pulvérisation					
Pompe	4 pistons membranes 50 bars et 105 L/min				
Filtration	Tamis de remplissage, filtre d'aspiration, filtre haute pression				
Rinçage de rampe	Standard	Standard	Standard	-	Standard
Régulation standard	Electrique	Electrique	Electrique	Electrique	Electrique
Régulation en option	DPAE	DPAE	DPAE	DPAE	DPAE
Vannes produit	vannes produit à commande électrique et retour compensé				
Nbre de bi-jets	14	16	24	12/14/16	14
Incorporateur 1 l litres	option	option	option	option	option
Buse de rinçage dans la cuve	option	option	option	option	option
Tamis plastique	Standard	Standard	Standard	Standard	Standard
Tamis inox et rince-bidon	option	option	option	-	option
Pneumatique					
Dimension standard	600 litres : 7.00x12/6 800/1000 litres : 10.0/80x12/10	800/1000 litres : 10.0/80x12/10 1500/2000 litres : 11.5/80x15.3/12	1500/2000 litres : 11.5/80x15.3/12		800 litres : 10.0/80x12/10 1500/2000 litres : 11.5/80x15.3/12
Dimension en option	600/800/1000 litres : 26/12.00x12/8 600/800 litres : 185R14C 600/800/1000 litres : boggie 20.5 600/800/1000 litres : boggie 175/13	800 litres : 185R14C 800/1000 litres : 26/12.00x12/8 800/1000 litres : boggie 20.5 800/1000 litres : boggie 175/13 1500/2000 litres : 400/60x15,5/14 1500/2000 litres : boggie 10.0/80x12/10	1500/2000 litres : 400/60x15,5/14 1500/2000 litres : boggie 10.0/80x12/10		800 litres : 26/12.00x12/8 800 litres : 185R14C 1500/2000 litres : 400/55x15,5/14 1500/2000 litres : boggie 10.0/80x12/10

* Dans un souci d'évolution constant GREGOIRE se réserve le droit de faire évoluer ses produits sans préavis

** Document non contractuel pouvant montrer des équipements non disponibles dans certains pays

L'expertise **GREGOIRE** au service de votre vignoble

Fort de 50 ans d'expérience dans la mécanisation des vignobles, **GREGOIRE** a conçu spécialement pour vous des gammes complètes de machines à vendanger, de pulvérisateurs et de machines à récolter les olives.

Rester **oriGinal** !

Pour garantir à votre équipement **GREGOIRE** un niveau de performance et de fiabilité constant dans le temps, il est important de toujours réaliser sa maintenance en utilisant les pièces d'origine **GREGOIRE**. Elles seules bénéficient des longues années d'expérience de la marque et vous garantissent un fonctionnement optimal.



Vos équipements **GREGOIRE** méritent des pièces détachées de qualité !

GREGOIRE GL6



GREGOIRE ECOPROTECT



GREGOIRE GX9 MIXTA



GREGOIRE

89, avenue de Barbezieux
CS70213 Châteaubernard
FR-16111 Cognac Cedex

Tel. +33 (0)5 45 82 23 49
Fax. +33(0)5 45 82 94 43

contact@gregoiregroup.com
www.gregoire.fr

GREGOIRE

